

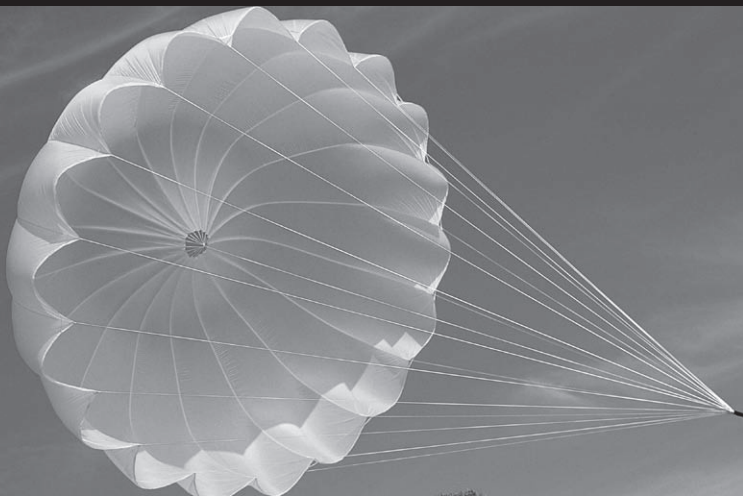

GIN

Parachute De Secours Manuel De Pliage

Applicable models: One-G rescue, Yeti rescue



Please read this manual prior to installing the
GIN rescue parachute into your harness

Merci d'avoir choisi le parachute ONE G ou YETI. Ce manuel contient les informations dont vous aurez besoin pour plier, replier, déployer et assurer la maintenance de votre parachute de secours. Une bonne connaissance de votre équipement vous permettra d'optimiser les conditions de sécurité et de maximiser votre potentiel.

Merci de lire ce manuel avant d'utiliser votre parachute de secours.

Merci de transmettre ce manuel au nouvel utilisateur de votre parachute si vous le revendez.

Bons vols,
GIN Team

INFORMATION SÉCURITÉ

En achetant notre équipement, vous devez être un pilote de parapente breveté et vous acceptez tous les risques inhérents à la pratique de l'activité parapente incluant les dommages corporels ou le décès. Une mauvaise utilisation du matériel Gin Gliders peut augmenter les risques inhérents à cette activité. En aucun cas, Gin Gliders Inc. ou le vendeur de cet équipement ne pourra être mis en cause pour les dommages survenus à la suite d'un accident (pilote ou tiers) quelques en soient les circonstances. Le pilote reste, en toutes circonstances, responsable de l'utilisation de son matériel. Si vous avez le moindre doute sur un aspect de l'utilisation ou de l'installation de cet équipement, n'hésitez pas à contacter votre revendeur.

Ce parachute de secours a été développé par l'équipe R&D de Gin Gliders afin d'obtenir un parachute satisfaisant les exigences de sécurité de la pratique du parapente actuelle.

Les parachutes de secours ONE G et le YETI sont des parachutes basés sur le système "PULL DOWN APEX". Ce concept offre la combinaison optimum entre rapidité d'ouverture, stabilité, taux de chute minimum, légèreté dans un produit compact. ONE G est conçu pour être utilisé en situation d'urgence sous un parapente uniquement. Ce n'est pas un parachute de saut.

Certification

Ce parachute de secours est certifié EN-12491 and LTF.

Modèle	YETI					ONE-G	
	#27	#35	#40	#50	#60	#38	#42
Taille							
Surface (m ²)	26.9	34.2	40	50.2	60.96	38	42
Nb d'alvéoles	16	18	20	20	24	18	20
Long. suspentage (m)	4.71	5.3	5.7	8.04	8.85	5.3	5.9
Suspente centrale (m)	5.24	5.89	6.34	7.08	7.78	5.93	6.6
Poids(Kg)	1.25	1.5	1.75	2.6	3.1	2.3	2.6
Taux de chute (m/s.) (à PTV max.)	5.07	5.03	5.13	5.4	5.17	4.3	4.8
PTV max. (Kg)	80	100	120	180	220	100	130

Votre parachute de secours GIN a été inspecté et plié dans notre atelier. Il est recommandé de faire replier et installer votre parachute de secours dans votre sellette par une personne qualifiée, votre revendeur officiel Gin Gliders ou votre instructeur.

L'efficacité du parachute, et votre vie, dépendent de la procédure de pliage.

Si vous avez le moindre doute, quel qu'il soit, merci de vous rapprocher de votre instructeur, revendeur ou distributeur officiel Gin Gliders afin d'obtenir un éclaircissement et/ou conseil fiable.

Aération

Avant d'être plié, votre parachute de secours doit être aéré. Idéalement le parachute sera suspendu par son APEX entre 6 et 24 heures dans une pièce aérée et sèche.

Préparation

2 personnes sont nécessaires. La zone de pliage doit être spacieuse, propre et sèche. Un point d'attache est utile pour mettre en tension votre parachute pendant le pliage.

Matériaux nécessaires

Avant de commencer le pliage, vérifiez que vous avez les matériaux suivants :

- Elastiques (d'environ 2,5 cm de long - recommandés labellisés parachute).
- 2 fines cordelettes pour aider à fermer le pod.
- des lests solides ou sacs de sable.

Des mousquetons sont utiles mais pas indispensables pour attacher l'APEX et les suspentes à un point d'attache.

No de Série

Vérifiez le no de série écrit sur le panneau central et la carte de repliage se trouvant à la fin de ce manuel.

Mise en place

Etirez le parachute sur sa longueur totale. Vérifiez que les suspentes ne sont pas abîmées et démêlez-les si nécessaire suivant la méthode des 4 suspentes. Toutes les suspentes doivent être situées entre les 2 premières et dernières suspentes de chaque côté de la suspente d'Apex de l'élévateur comme montré sur l'illustration.

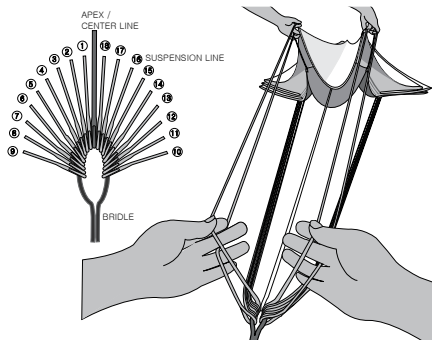

Pliage des panneaux

Vérifiez que toutes les suspentes d'Apex sont de la même longueur.

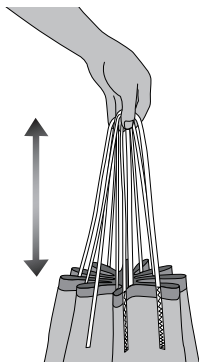

Placez les suspentes sur un séparateur de lignes pour que la moitié soient sur la gauche, et l'autre moitié à droite. Mettez un poids sur la voileure pour maintenir la voileure.

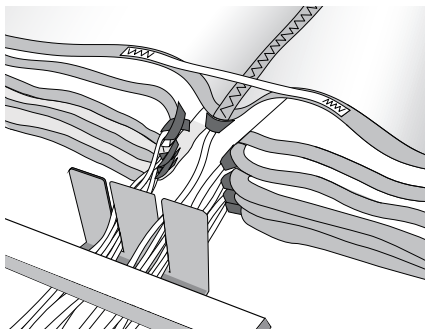

Suivez la suspente externe pour trouver le panneau central et commencer le pliage.

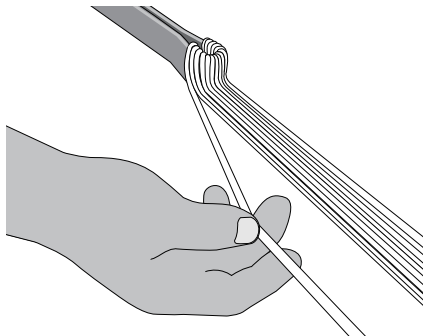

Diviser les panneaux

Pliez d'abord tous les panneaux un par un du côté droit des suspentes.

En même temps, vérifiez qu'il n'y ait aucun signe de détérioration de la voilure.

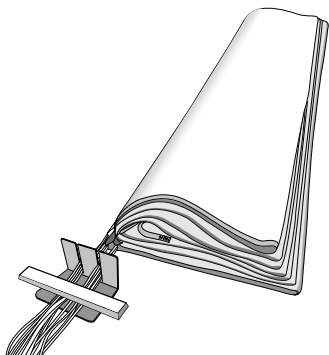
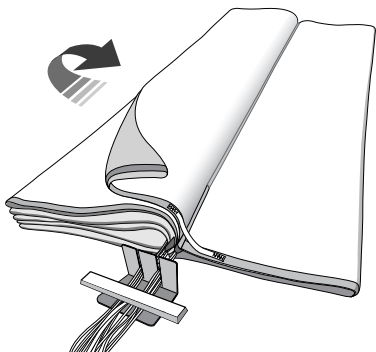

En pliant de nouveau chaque panneau sur le côté gauche un par un, vérifiez que les panneaux soient posés sans pli et que la partie inférieure repose correctement sur le panneau précédent. Vérifiez la couture centrale et les coutures intérieures de chaque panneau.

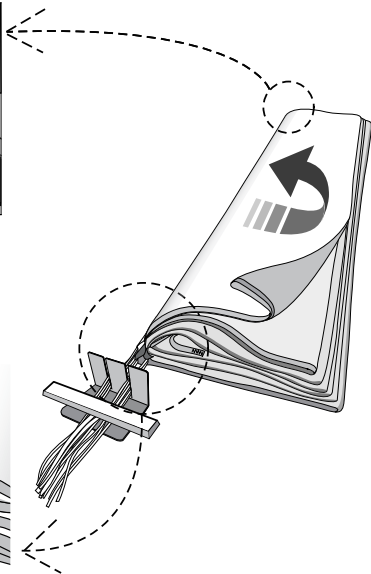
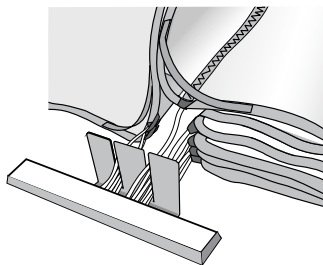
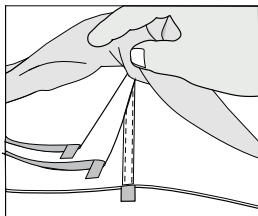

Vérifiez que la robe de la voilure est alignée et que tous les loops de suspenlage sortent dans la même direction.

Après avoir fini la moitié gauche, faites de même pour la partie droite de la voile. Mettez tout le reste de la moitié droite vers la gauche, et pliez chaque panneau un par un, vers le côté droit des suspentes. Vérifiez de nouveau que les panneaux soient posés sans pli et que les coutures centrales et intérieures de chaque panneau.

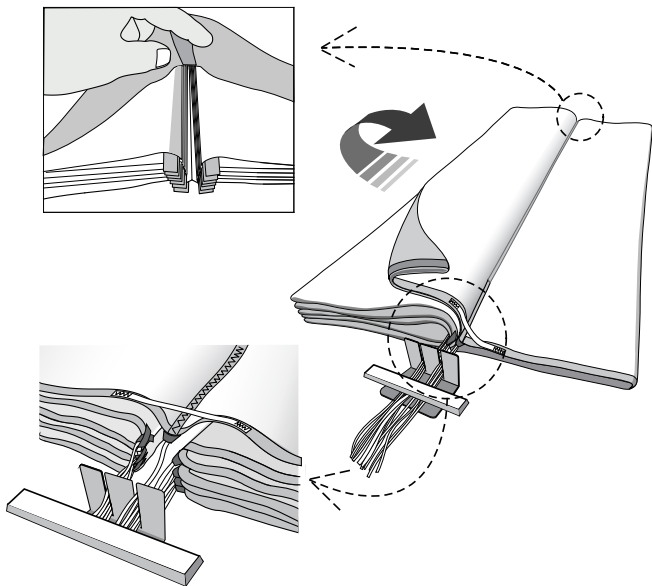

Après avoir plié tous les panneaux, vérifiez de nouveau que toutes les coutures sont égales et dans les mêmes directions.

Si vous possédez un parachute de secours GIN One-G, allez directement page 12. Si vous possédez un parachute de secours GIN Yeti, vous avez le choix des 2 méthodes de pliages qui suivent.

Méthode 1 pour YETI : créer un "tunnel d'arrivée d'air"

Prenez un des panneaux (gauche ou droite, peu importe) et ouvrez le au milieu pour créer un tunnel d'arrivée d'air, comme montré sur l'illustration.

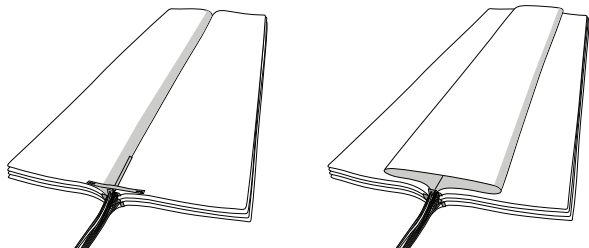

Repliez les coins (YETI)

Pliez les 2 coins à 45°. L'ourlet de la jupe doit être aligné au tunnel d'arrivée d'air créé ci-dessus, mais il ne doit pas le recouvrir.

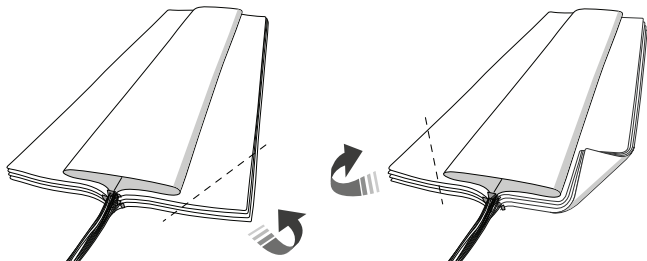

Pliage en "S" (YETI)

Repliez les bords extérieurs sur le tunnel d'arrivée d'air comme montré sur l'illustration, mais ils ne doivent pas se recouvrir.

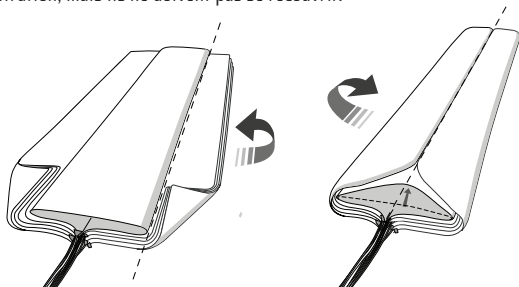

Pliez de nouveau la voilure sur sa moitié sur l'axe central et ouvrez la jupe sur le panneau de tunnel d'arrivée d'air pour créer une bouche d'entrée d'air.

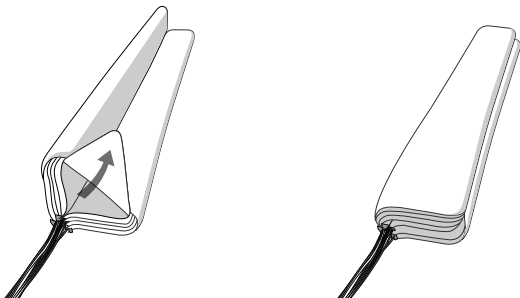

Pliez le haut de la voileure comme indiqué sur l'illustration. Repliez le sur lui-même une nouvelle fois avec précaution pour que le pliage soit arrangé proprement comme sur l'image ci-dessous.

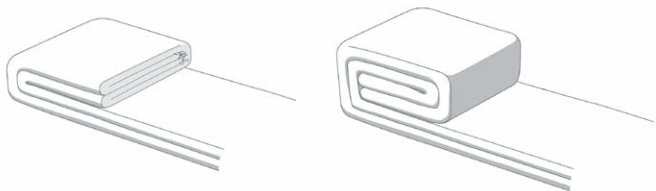

Pliez le reste de la voileure en accordéon ou en "S".
Un parachute de secours GIN correspond à 8 pliages.

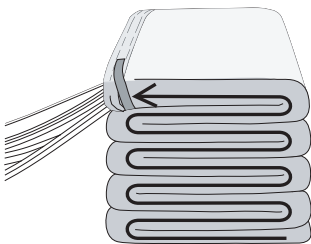

Méthode 2 pour YETI ou ONE-G : pliage en "5"

Pliez 1/3 de la voileure gauche et 1/3 de la droite. Puis pliez la moitié droite sur la moitié gauche comme le montre les illustrations. Pliez de façon à ce que chaque moitié soit égale de haut en bas.

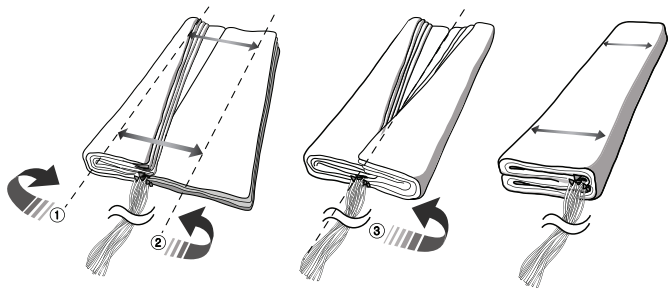

Pliez ensuite le parachute en "5" en 9 parties correspondant à la taille du pod. Si possible ajustez la jupe de la voileure un peu plus courte pour qu'elle soit alignée sur le pliage et la partie haute un peu plus longue.

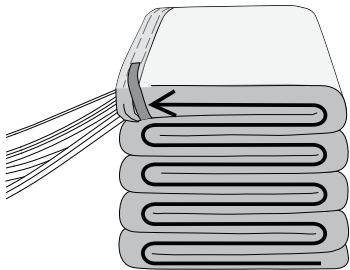

Pliage dans le container (pod)

Placer le parachute dans la container de façon à ce que la jupe soit en haut du pod.

YETI Rescue

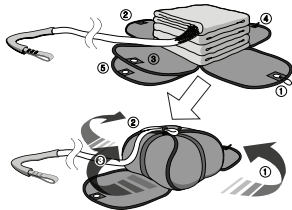

ONE G, YETI 50 & 60

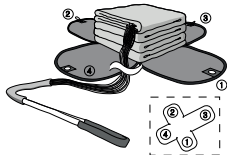

Rangement des suspentes

Commencer le rangement des suspentes en gardant toujours la même tension. Mettez la partie haute du suspentage entre la voile et le pod, fermez les volets no 1 et 2 avec les suspentes passant dans le premier loop élastique du container.

YETI Rescue

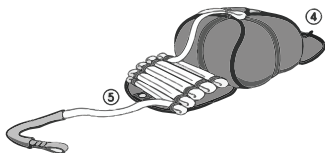

ONE G, YETI 50 & 60

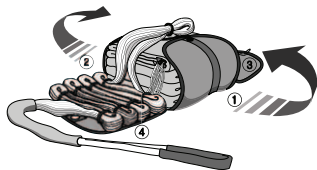

Ensuite rangez le suspentage en "8". Fixez un élastique à chaque extrémité du "8".
LES SUSPENTES DOIVENT TOUTES AVOIR LA MÊME TENSION !

Fermeture du container

Ensuite fermez les volets no 3 et 4 avec le deuxième loop élastique fixé sur le volet no 3 en passant le suspentage à l'intérieur comme le montre l'illustration. Les derniers 30-50 cm de suspentage restent libres. Chaque "8" ou loop ne doivent pas être bloqués.

YETI Rescue

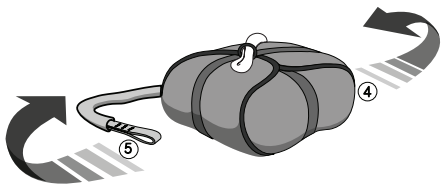

ONE G, YETI 50 & 60

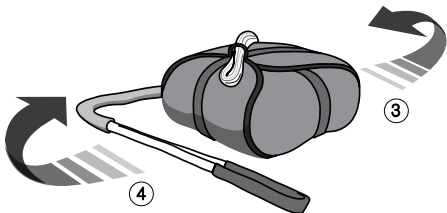

Test

Levez le sac par les suspentes du parachute et vérifiez qu'il ne faut pas une force supérieure à 200g pour laisser les suspentes sortir du loop élastique et ouvrir le pod. Cette force peut être vérifiée à l'aide d'un dynamomètre.

Les parachutes de secours GIN sont compatibles avec les sellettes Gin Gliders. Ils sont aussi aussi compatibles avec la plupart des sellettes des constructeurs majeurs, mais il n'y a aucune garantie pour cela ; vous devez donc vous référer à votre revendeur Gin Gliders pour le vérifier.

Attacher l'élévateur du parachute de secours à la sangle de la sellette

Un Maillon Rapide à vis est recommandé ; par exemple, un maillon 6 ou 7 mm Inox certifié CEN, dans tous les cas, un maillon supportant au moins 9 fois le poids total volant. Le maillon peut être tenu en place par un manchon Neopren GIN disponible en option. A défaut avec des élastiques, de l'adhésif, ou un tube plastique chauffé puis glissé sur le maillon. La connexion directe de sangle à sangle n'est pas recommandée, de part le danger de faire le noeud plat dans un mauvais sens et ainsi de le fragiliser.



Connecter votre parachute de secours à un container externe

Les parachutes de secours GIN peuvent être montés dans les containers internes des sellettes ou dans des containers externes pour les sellettes qui n'ont pas de poches de secours comme dans la gamme GIN : les sellettes ultra-light, la Switch ou les sellettes de Speed...

Il est fortement conseillé d'utiliser un container externe GIN.

Certaines sellettes sont prévues pour pouvoir connecter les élévateurs secours au épaules, d'autres aux points d'attache de la voile principale. Suivant le cas, Gin Gliders propose 2 tailles d'élévateurs secours Dyneema Y (80 ou 125 cm).

Veillez consulter www.gingliders.com ou votre revendeur.



Parachute de secours biplace

Le parachute biplace doit être connecté avec des élévateurs biplace "Y" comprenant une bride annexe. La sangle principale des élévateurs "Y" sur l'attache principale des écarteurs ou sur l'attache secours spécialement prévue à cet effet (se référer au manuel de vol de votre parapente biplace). La bride annexe se connecte aux élévateurs B et C de la voile après être passée dans les maillons de la voile principale. En cas d'ouverture ce système d'élévateurs tirera automatiquement sur les élévateurs B et C pour parachuter la voile et limiter "l'effet miroir".

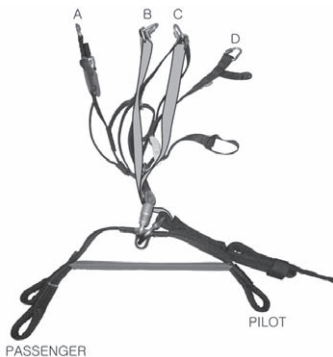

Connectez le pod à la poignée de la sellette

La plupart des sellettes sont livrées avec leur propre poignée d'extraction du parachute de secours. Cette poignée doit être connectée par sa sangle au container intérieur du parachute de secours, le pod. Si votre sellette n'a pas la poignée de secours adaptée, veuillez contacter le revendeur de votre sellette. Le pod du ONE G dispose d'un choix de 3 loops pour attacher la poignée d'extraction du secours de la sellette. Ce choix dépend de la position du container sur la sellette. Si votre sellette est un modèle avec une poche secours à extraction dorsale ou ventrale, nous choisissons généralement le loop central. Quand l'extraction se fait latéralement ou la position du container est latérale ou sous la planchette, en général le choix se porte sur un des 2 autres loops. Il est préférable de valider ce choix auprès d'un professionnel. Après avoir replié votre parachute vous devez vérifier que le secours s'ouvrira facilement en cas de nécessité. En même temps vérifiez à nouveau que les connexions de l'élévateur à la sellette, de la poignée au pod sont correctes.

Prévol

Pour voler en sécurité, nous vous conseillons de toujours suivre la même méthode de préparation et de prévol. Spécifiquement pour le parachute de secours, vérifiez les points suivants :

- Pas de dommages visibles qui puissent l'empêcher de s'extraire, de s'ouvrir et de voler correctement.
- Le container secours de la sellette est fermé correctement, avec l'épingle correctement positionnée.
- La poignée d'extraction est sécurisée avec un Velcro et le Velcro est en bon état.

Procédure d'ouverture

Il est vital de vérifier régulièrement la position de la poignée d'extraction du parachute de secours en vol normal. Cette habitude rendra le geste instinctif en cas d'urgence.

Dans le cas d'une urgence, le pilote doit évaluer rapidement la hauteur au dessus du sol et la gravité de la situation. Déployer le parachute de secours quand la situation est récupérable peut aggraver le risque d'accident. Si vous êtes suffisamment haut et que votre aile est en vrille à plat, il est préférable d'essayer de stopper la vrille (par exemple en décrochage) pour éviter l'emmêlage du secours dans l'aile. Mais une seconde d'hésitation peut être très dangereuse en cas d'altitude basse. Votre formation au pilotage avancé et au déploiement du parachute de secours est primordiale.

Si le parachute de secours doit être ouvert, la procédure à suivre est la suivante : Cherchez la poignée et saisissez-la fermement d'une main.

Tirez fermement vers l'extérieur et vers le haut. Cette action va défaire les velcros et permettre aux épingles de s'extraire des loops. Ainsi le pod peut être extrait du compartiment de la sellette. Repérez un espace libre et dans un même mouvement jetez (et LACHEZ) le parachute aussi vite, aussi fort et aussi loin que possible de vous-même et de votre parapente. Jetez le secours dans la direction du vent relatif accélérera l'ouverture ; le jeter dans le sens de la vrille ou de la rotation aidera à éviter sa collision avec votre voile.

Après l'ouverture, évitez l'emmêlage et l'oscillation entirant symétriquement sur les B, C ou D, ou à la rigueur sur les freins si c'est efficace de votre parapente.

À l'atterrissage, utilisez la technique parachutiste du « roulé-boulé » pour limiter le risque de vous blesser. Une fois au sol, dégonfler la voile en tirant les suspentes pour éviter de vous faire traîner par votre parachute.

Maintenance

Un parachute de secours doit être replié au moins tous les 6 mois en suivant la procédure expliquée dans ce manuel. D'autres révisions peuvent être faites si vous avez la moindre suspicion de dommages ou de mauvais fonctionnement. Après chaque utilisation, le parachute de secours doit être vérifié par le constructeur, le distributeur ou un atelier de réparation agréé Gin Gliders.

Prenez toujours conseil auprès d'un professionnel au moindre doute.

Les matériaux utilisés dans la construction des parachutes de secours GIN ont été sélectionnés avec attention pour une longévité maximum. Cependant, entretenir son parachute de secours en suivant les conseils ci-dessous, prolongeront leur durée de vie. Il est recommandé de remplacer son parachute de secours tous les 10 ans même s'il n'a jamais été déployé en vol.

Entretien

L'exposition aux rayons U.V., à la chaleur et à l'humidité doit toujours être évitée. Gardez votre sellette et votre parachute de secours dans votre sac quand vous ne les utilisez pas. Stockez votre équipement dans un endroit sec et aéré, à l'écart des solvants tels que la peinture, les acides, l'huile ou autres produits chimiques.

Ne stockez jamais votre secours mouillé ou humide. Si votre secours a été mouillé (neige, atterrissage dans l'eau...), enlevez le de votre sellette, faites le sécher naturellement à l'ombre, et repliez le avant de le remettre dans le container de la sellette. Un parachute de secours ou une poche secours de sellette sale peut être lavé à l'eau claire et tiède.

Un savon doux est possible, mais ne frottez pas avec un tissu ou une éponge. Rincez la voilure abondamment et laissez la sécher naturellement. Si le tissu est déformé ou montre des signes de moisissures, le parachute doit être envoyé au distributeur ou au constructeur pour contrôle et réparation. Si le parachute doit être stocké et non utilisé pour une très longue période, il est préférable de l'ouvrir, d'enrouler la voilure sans la comprimer et de le stocker au sec à l'extérieur de la sellette.

Réparations

Toutes réparations doivent être effectuées par le constructeur ou un atelier de réparation agréé Gin Gliders, ce qui assurera l'utilisation des techniques de réparations et des matériaux corrects.

Carnet d'entretien

Nom du pilote :

No de série du parachute :

Date de première installation :

Date

Réplé par

Signature

Un effort important a été fait pour vous communiquer dans ce manuel de vol des informations importantes et utiles, mais rappelez vous que ce n'est pas un livre d'apprentissage du vol, de l'ouverture ou du pliage d'un parachute de secours, et qu'une formation dans une école agréée professionnelle est indispensable à la pratique du parapente. Ce manuel de vol peut être modi- fi é à tout moment sans information préalable.

Merci de consulter www.gingliders.com pour les dernières informations concernant les parachutes de secours et les produits Gin Gliders.